

Untermontage / Glasleistenmontage [D1]

! Beim Öffnen Produkt nicht mit scharfem Messer beschädigen!
Schrauben-Montage: Schraubenzieher Größe 2 (POZIDRIVE) verwenden.
Keinen Akkuschrauber nutzen.

Schienen-Demontage: Schraubenzieher, flach, Größe 2 verwenden.
Ausschließlich die mitgelieferten Originalschrauben verwenden!

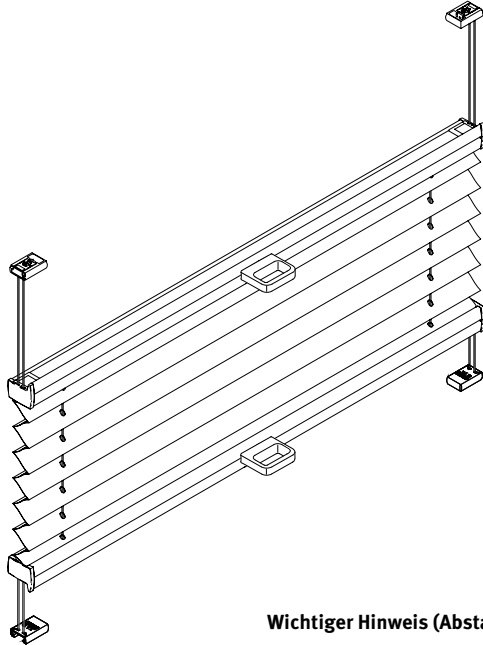

Anlagenbreite	Anzahl der Bauteile		
0 – 128 cm	4	4	4

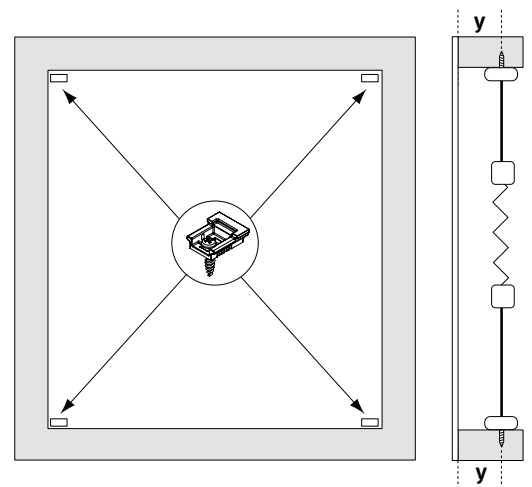

Wichtiger Hinweis (Abstand zwischen Glas und Stoff):

Stoffe	Senkrecht-fenster	Dachflächen-fenster	Plafond-fenster
Blickdichte Stoffe	min. 3 mm	min. 10 mm	min. 100 mm
Abdunkelnde Stoffe	min. 5 mm	min. 10 mm	min. 100 mm

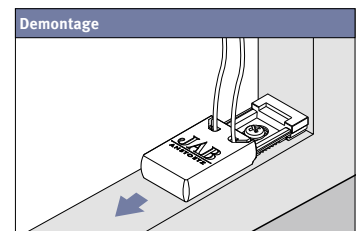
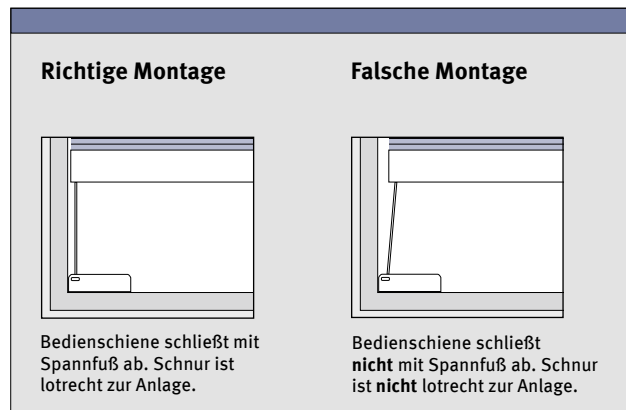
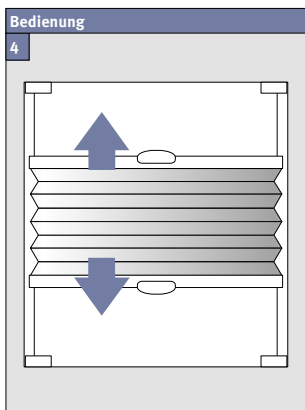
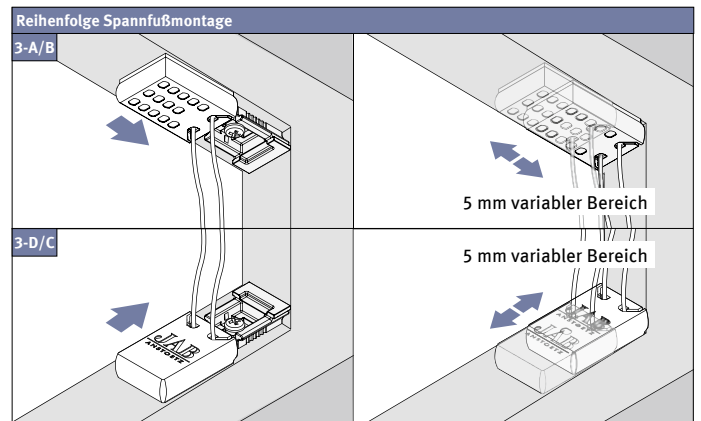
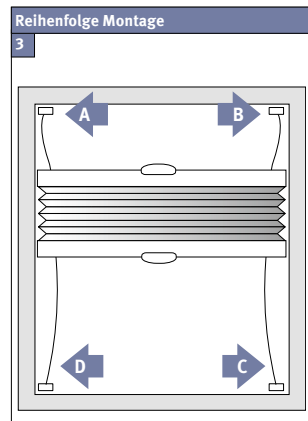
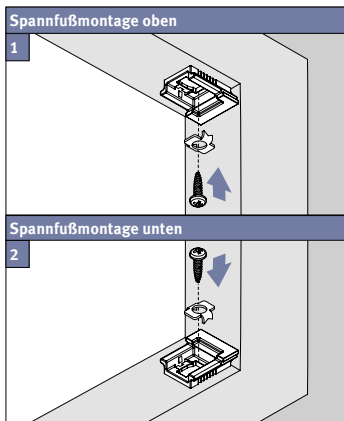

Aufmontage / Wandmontage [W5]

! Beim Öffnen Produkt nicht mit scharfem Messer beschädigen!
Schrauben-Montage: Schraubenzieher Größe 2 (POZIDRIVE) verwenden.
Keinen Akkuschrauber nutzen.

Schienen-Demontage: Schraubenzieher, flach, Größe 2 verwenden.
Ausschließlich die mitgelieferten Originalschrauben verwenden!

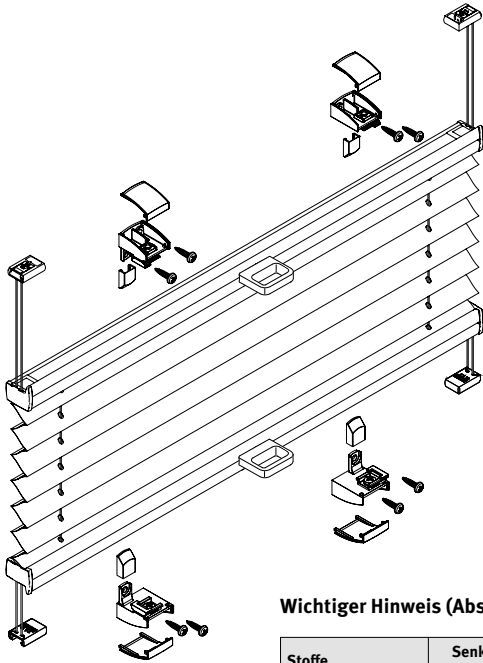

Anlagenbreite	Anzahl der Bauteile				
0 – 128 cm	2	2	4	4	8

Wichtiger Hinweis (Abstand zwischen Glas und Stoff):

Stoffe	Senkrecht-fenster	Dachflächen-fenster	Plafond-fenster
Blickdichte Stoffe	min. 3 mm	min. 10 mm	min. 100 mm
Abdunkelnde Stoffe	min. 5 mm	min. 10 mm	min. 100 mm

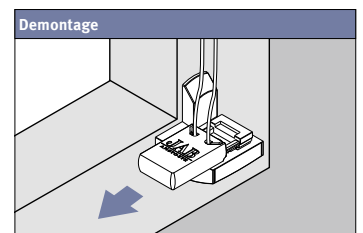
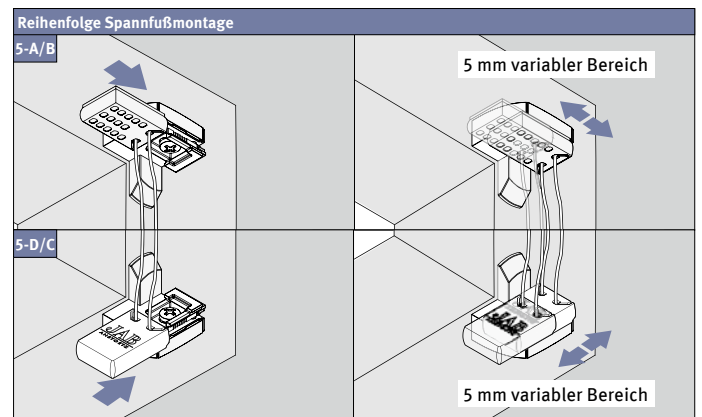
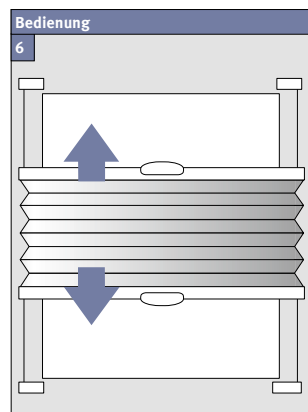
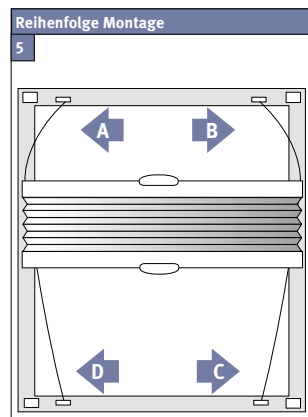
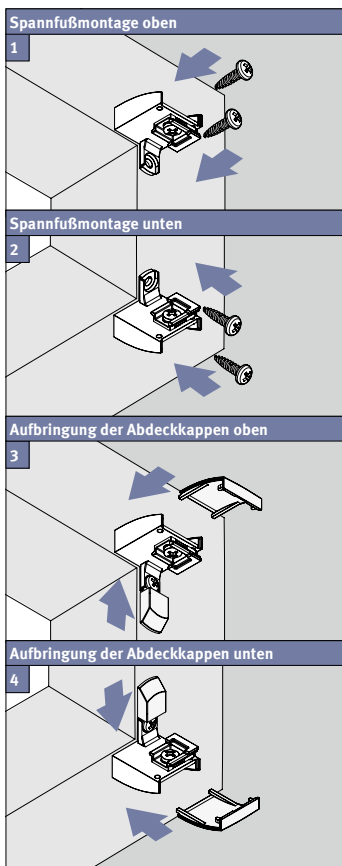
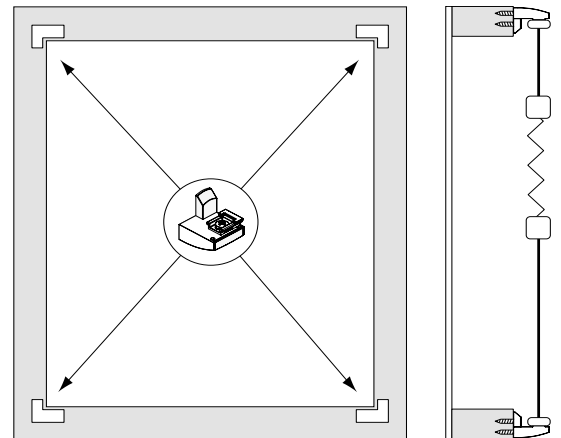

Aufmontage / Wandmontage [W1]

! Beim Öffnen Produkt nicht mit scharfem Messer beschädigen!
Schrauben-Montage: Schraubenzieher Größe 2 (POZIDRIVE) verwenden.
Keinen Akkuschrauber nutzen.

Schienen-Demontage: Schraubenzieher, flach, Größe 2 verwenden.
Ausschließlich die mitgelieferten Originalschrauben verwenden!

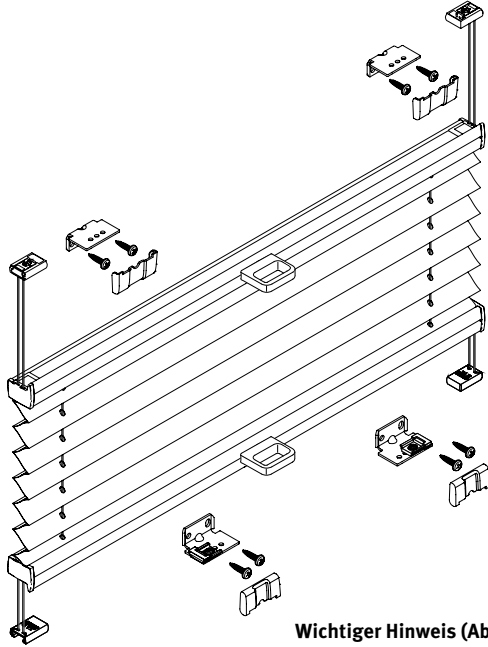

Anlagenbreite	Anzahl der Bauteile				
0 – 128 cm	4	4	4	8	4

Wichtiger Hinweis (Abstand zwischen Glas und Stoff):

Stoffe	Senkrechtfenster	Dachflächenfenster	Plafondfenster
Blickdichte Stoffe	min. 3 mm	min. 10 mm	min. 100 mm
Abdunkelnde Stoffe	min. 5 mm	min. 10 mm	min. 100 mm

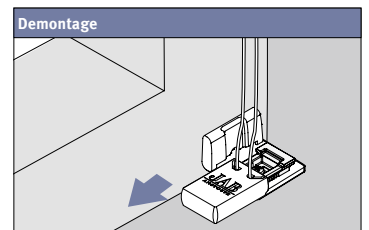
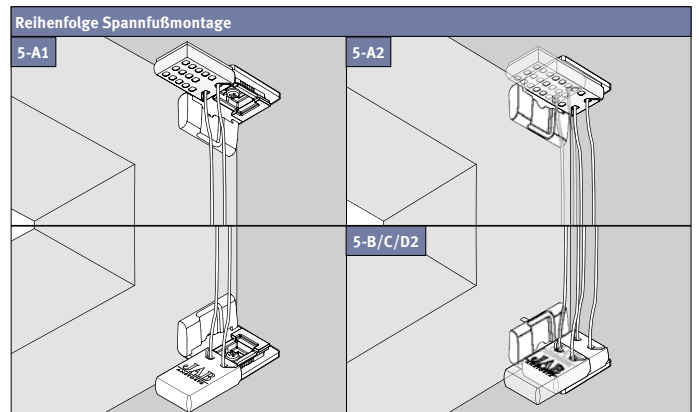
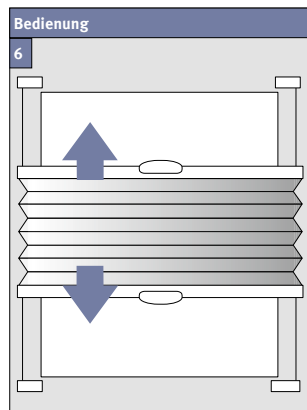
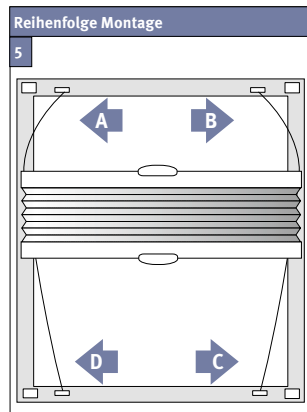
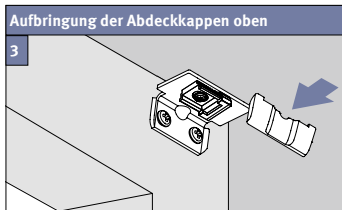
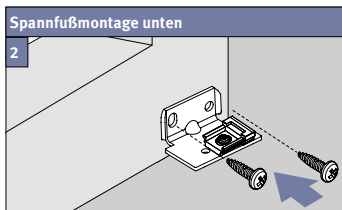
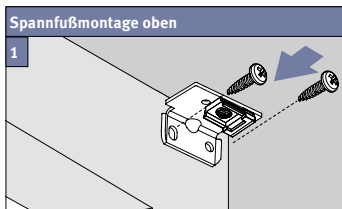
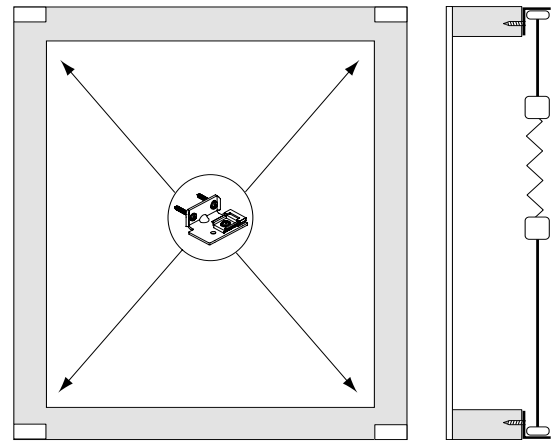

OPTION: Aufmontage Klemmträger [K1]

! Beim Öffnen Produkt nicht mit scharfem Messer beschädigen!
Schrauben-Montage: Schraubenzieher Größe 2 (POZIDRIVE) verwenden.
Keinen Akkuschrauber nutzen.

Schienen-Demontage: Schraubenzieher, flach, Größe 2 verwenden.
Ausschließlich die mitgelieferten Originalschrauben verwenden!

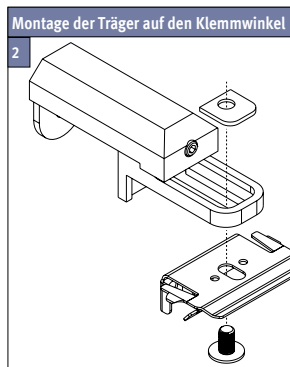
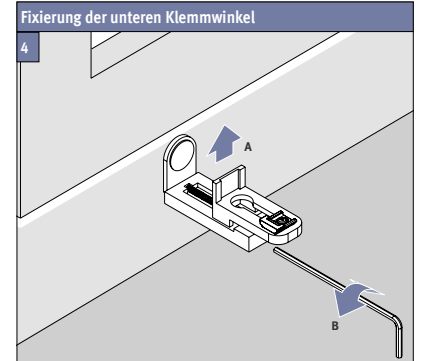
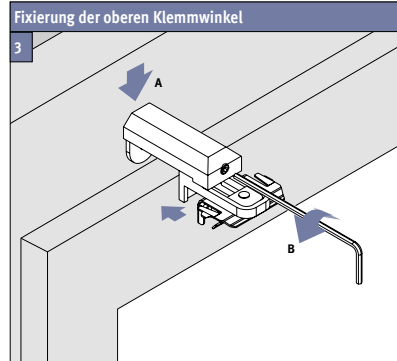
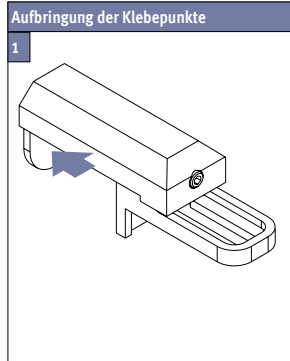
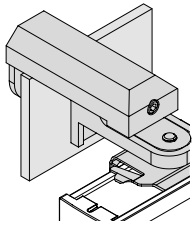

Träger ca. 5 – 7 cm vom Schienenende entfernt positionieren.
Max. Abstand zwischen den Trägern 70 cm.
Bitte beim Positionieren der Träger auf freie Funktion der Kipp-Besläge des Fensterflügels achten.

OPTION: Untermontage Glasleistenplatte [U3]

! Beim Öffnen Produkt nicht mit scharfem Messer beschädigen!
Schrauben-Montage: Schraubenzieher Größe 2 (POZIDRIVE) verwenden.
Keinen Akkuschrauber nutzen.

Schienen-Demontage: Schraubenzieher, flach, Größe 2 verwenden.
Ausschließlich die mitgelieferten Originalschrauben verwenden!

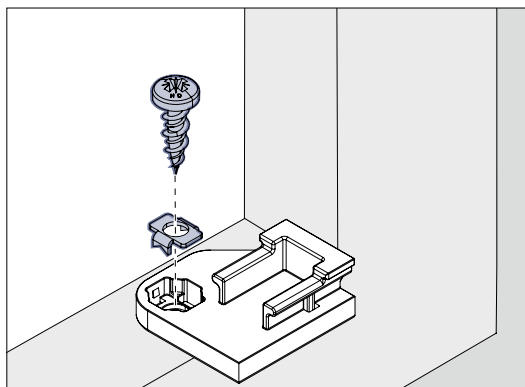
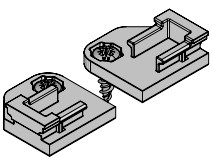

Anlagenbreite	Anzahl der Bauteile			
25 – 128 cm	2	2	4	4

Wichtiger Hinweis (Abstand zwischen Glas und Stoff):

Stoffe	Senkrecht-fenster	Dachflächen-fenster	Plafond-fenster
Blickdichte Stoffe	min. 3 mm	min. 10 mm	min. 100 mm
Abdunkelnde Stoffe	min. 5 mm	min. 10 mm	min. 100 mm

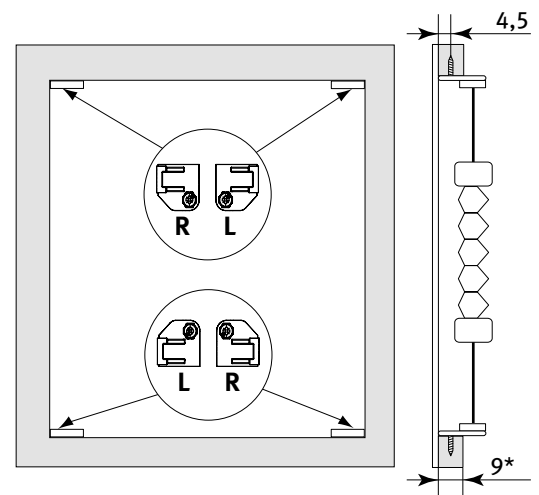

* min. erforderliche Glasleistentiefe in mm